

Manual de Identidad Corporativa

La identidad de una institución en un mundo mediatizado y global como el nuestro está íntimamente ligada a la presencia de marca, y esta, a su vez, a la consistencia visual de sus mensajes.

La Universidad del Valle de Atemajac ha buscado siempre definir y conservar una identidad clara en todos los ámbitos en los que se desempeña, y la comunicación visual no es la excepción.

Así pues, este Manual de Identidad Gráfica se presenta como una herramienta útil en la consecución de este fin, pues permite establecer una guía básica para el resguardo de nuestra imagen institucional, que, en el último grado, forma parte de nuestra identidad institucional.

Esta es la búsqueda de la Universidad por mostrar congruencia en todas sus actividades, y un esfuerzo por hacer consistentes los mensajes impresos y electrónicos que en ella se producen.

Claro está que en nuestro tiempo pocas cosas pueden considerarse inamovibles, y todos los documentos, reglas, lineamientos y demás recursos administrativos deben crecer y evolucionar junto con la Institución. Es por eso que este documento queda abierto a la crítica de los expertos y futuros responsables de la comunicación de la UNIVA para que, con su experiencia, lo enriquezcan y lo adapten a las necesidades propias de su tiempo a fin de responder al reto de la transformación institucional.

Cualquier modificación en el contenido general de este manual, sus políticas, los diseños de identidad y los criterios de aplicación, deberá ser previamente autorizada por la Dirección General Comercial.

El Manual de Identidad Gráfica de la Universidad del Valle de Atemajac ha sido creado con el propósito de normar el uso y la correcta aplicación de la imagen gráfica institucional de la Universidad.

En este manual se encuentran los lineamientos generales para el uso del logotipo de la Universidad y las aplicaciones básicas del mismo que podrán servir como referencia a las personas responsables de generar y distribuir documentos, en los cuales se utilice el logotipo de la UNIVA.

Tabla de contenidos

Capítulo 1. Filosofía UNIVA	7
1.1 Identidad	8
1.2 Valores institucionales	9
1.3 Historia de la identidad visual de la UNIVA	10
1.4 Mascota UNIVA	11
1.5 Flor Institucional	12
Capítulo 2. Identidad Gráfica Corporativa	15
2.1 Imagotipo UNIVA	16
2.2 Elementos de la identidad gráfica	18
2.3 Construcción reticular del imagotipo	19
2.4 Áreas de protección	21
2.5 Tamaños mínimos de reproducción	22
2.6 Colores institucionales	23
2.7 Prohibiciones en el uso del imagotipo o logotipo	28
2.8 Logotipo en letras gigantes	31
2.9 Membrete institucional	33
2.10 Tipografía institucional	
2.11 Isologo mascota	35
2.12 Logotipos internos	36
Capítulo 3. Papelería, Uniformes y Vehículos	43
3.1 Paplería básica	44
3.2 Personificadores	45
3.3 Identificadores carpetas argolla	46
3.4 Constancia y reconocimiento	47
3.5 Diploma institucional	47
3.6 Uniformes institucionales	49
3.7 Uniformes deportivos	
3.8 Artículos promocionales	
3.9 Jersey primer ingreso	
3.10 Vehículos institucionales	

Capítulo 4. Oficinas, áreas comunes y escenarios	53
4.1 Identidad visual oficinas y áreas comunes	54
4.2 Filosofía institucional	55
4.3 Identidad visual en escenarios / auditorios	57
4.4 Identidad visual CAU	
Capítulo 5. Programa Señalético	59
5.1 Señalética institucional	60
5.2 Señalética restrictiva	61
	62

1.

**Filosofía
UNIVA**



1.1 Identidad

La Universidad del Valle de Atemajac es una comunidad educativa católica que se guía por el espíritu de la Constitución Apostólica *Ex Corde Ecclesiae* y contribuye, de modo riguroso y crítico, a la tutela y desarrollo de la dignidad humana y de la herencia cultural, mediante la investigación, la enseñanza y los diversos servicios ofrecidos a las comunidades locales, nacionales e internacionales.

Misión

Incidir en la sociedad, formando personas íntegras en lo humano y lo profesional, que sean líderes con espíritu de servicio, comprometidos con el bien común y el desarrollo sostenible, conforme a nuestra identidad católica.

Elementos de la Misión

- Incidir en la sociedad
- Formar personas íntegras en lo humano y lo profesional
- Líderes con espíritu de servicio
- Compromiso con el bien común
- Desarrollo sostenible
- Identidad católica

Visión

Somos un sistema universitario sostenible, flexible, innovador y congruente con su identidad católica, que ofrece una propuesta educativa de calidad orientada a la formación integral con una visión global, emprendedora y comprometida con el entorno.

Elementos de la Visión

Ser un sistema universitario:

- Sostenible
- Flexible
- Innovador
- Congruente con su identidad católica
- Calidad
- Formación integral
- Vision global y emprendedora
- Comprometido con el entorno

1.2 Valores institucionales

La UNIVA, aun cuando está fuertemente comprometida con la misión temporal del ser humano, no olvida su destino eterno como meta definitiva.

Afirma la importancia de los valores espirituales y reconoce que a través de ellos todo lo demás adquiere sentido.

Valores

Compromiso

Contribuimos a los avances y a las expresiones del saber, que dignifiquen y contribuyan a la superación humana, integrando la formación científica y tecnológica con los valores humano-cristianos, para que, a través del espíritu de servicio, el saber y el hacer estén a favor del desarrollo humano y del progreso de la sociedad.

Honestidad

Creemos en la gestión equitativa e imparcial en los diferentes ámbitos profesionales y sociales. En comunidad, actuamos con honestidad y responsabilidad, en congruencia.

Justicia

Protegemos la dignidad de la persona humana y su unicidad; su libertad y su conciencia son exigencias irrenunciables y principio fundamental de la formación.

Respeto

Respetamos la libertad de cátedra que favorezca la enseñanza cimentada en los principios y valores de la Institución. Generamos una actitud de respeto y conocimiento hacia los principios de la Universidad y la misión que ha recibido de la Iglesia.

Responsabilidad

Educamos en responsabilidad social, económica y ambiental y en el respeto al ecosistema local y global, para una democracia participativa e incluyente, basada en el estado de derecho para que todos los individuos o grupos sociales tengan las mismas posibilidades y oportunidades para su realización como personas.

Solidaridad

Promovemos el humanismo solidario, con una cosmovisión propia de ser humano, y de la responsabilidad que este tiene ante la vida, las personas, sus comunidades la sociedad y la naturaleza, con una visión integral del desarrollo orientado al bien común, la equidad, la justicia social y el cuidado del medio ambiente.

Vivimos estos valores en un clima de libertad, responsabilidad, confianza y autogestión.

1.3 Historia de la identidad visual UNIVA

La ahora Universidad del Valle de Atemajac ha evolucionado a través del tiempo y, con ella, su identidad y los símbolos que la representan.

Desde sus principios como Instituto Pío XII, pasando por su constitución como Instituto Superior Autónomo de Occidente (ISAO) -razón social que hasta ahora conserva-, hasta su posterior consolidación como Universidad del Valle de Atemajac, la UNIVA ha sufrido diversas transformaciones en su imagen, pero ha mantenido una línea gráfica basada en la metáfora del río que se bifurca y el lema "Saber más, para ser más" que han estado presentes prácticamente en todas estas etapas evolutivas.

Imagotipo ISAO

El Instituto Superior Autónomo de Occidente, A.C. surge el día 12 de octubre de 1973, como razón social de la institución de estudios superiores, en reemplazo del Instituto de Comunicaciones y Humanidades.

De entonces a la fecha, ISAO, A.C. ha sido la instancia que ha dado cobijo, como persona moral, a la UNIVA. Su logotipo, fusión estilizada de las 4 iniciales que conforman su nombre, es hasta la fecha un elemento visual asociado de manera sustancial con la Universidad. Está presente en documentos de valor jurídico, laboral y fiscal. Por tanto, la reproducción de su logotipo deberá ajustarse estrictamente al que se presenta en la parte inferior de esta página.

Su reproducción impresa o de cualquier otra forma será determinada por el Consejo de Administración de la propia asociación, y su ejecución estará a cargo únicamente de la Rectoría de la UNIVA.



1.4 Mascota UNIVA

Ocelote



Felino oriundo de América, fue adoptado como emblema y mascota de la Universidad, ya que dicho animal tiene cualidades que se identifican con actitudes propias de la Institución como la audacia, astucia y valentía.

Podemos establecer dos direcciones en sus cualidades semánticas: ocelote, del náhuatl ocelotl, tigre, felis pardalis, familia félidos, mide 1.50 metros de longitud contando la cola y .50 metros de altura, tiene la cabeza gruesa, orejas de pabellón pequeño y patas cortas y robustas, el pelaje es corto y espeso, de color gris leonado en el dorso y patas con estrías y manchas bordeadas de negro y el vientre blanco amarillento. Animal extraordinariamente ágil, trepa con facilidad a los árboles para atrapar monos y aves, es de costumbres nocturnas y, si se le captura joven, puede adaptarse a la vida doméstica. Vive en la parte meridional de Norteamérica y en algunas partes de Sudamérica.¹

El ocelote y el margay, mamíferos carnívoros de la familia de los felinos, tienen entre sus alimentos preferidos el guajolote o pavo y no se atreven con especies más grandes, pues su propia corpulencia apenas excede a la de un gato doméstico.²

Elemento cultural:

En Mesoamérica, el calendario está íntimamente ligado a la religión, como de hecho lo está casi todo. La religión mesoamericana fue politeísta, con veneración de dioses antropomorfos, asociada al culto de fenómenos naturales como el sol. Pero entre los olmecas no se conocen estatuas de divinidades, ya que ninguno de los monolitos representa propiamente a un dios. ³ En el mundo olmeca y en el preclásico, en general, estaba surgiendo el concepto de dioses formales con atributos claramente reconocibles. El culto era, sobre todo, al ocelote.³

La suprema dignidad militar era la de general del ejército... Seguía a esa la de los capitanes, entre los cuales había diferentes órdenes como las de achcauhtin, cuauhtin y ocelo, que es lo mismo que príncipes, águilas y tigres.⁴

...los tigres se distinguían por cierta armadura que llevaban manchada como la de la piel de esas fieras...⁴

1. Enciclopedia Salvat. Tomo 9, página 2463
2. Geografía Universal, 3a. Editores, V-2, No. 5. Noviembre 1976, página 622.
3. Historia de México. Salvat Mexicana de Ediciones, S.A. Tomo 1, páginas 211 y 212.
4. Historia Antigua de México. Francisco Javier Clavigero, Edición 1964, Libro VII, página 223. Editorial Porrúa, S. A.

1.5 Flor institucional



Flor Ave del Paraíso

Aunque ha estado presente en una gran cantidad de adornos florales que han ambientado los eventos universitarios, es hasta el 2006 cuando se decide designar el Ave del Paraíso como la flor oficial de la Universidad del Valle de Atemajac.

Su imagen reproduce dos de los colores oficiales del logotipo de la UNIVA (azul y naranja), más el verde que evoca la vida y la esperanza, elementos presentes en nuestro Ideario institucional.

Nombre científico o latino:

Strelitzia Reginae.

Etimología:

El nombre del género está dedicado a Charlotte de Mwecklembourg-Strelitz, esposa de George III de Inglaterra.

Descripción:

Está formada por tres sépalos de color naranja o amarillo muy intenso y por tres brillantes pétalos de color azul.

2.

Identidad Gráfica Corporativa

2.1 Imagotipo UNIVA

El imagotipo actual de la UNIVA fue diseñado por el arquitecto Ernesto Minakata Arenas, y está constituido en forma de escudo (heráldica) mediante reglas de proporción integradas en latitud y longitud.

Tiene en su interior 3 líneas que forman una "Y" en la que las dos ramas tocan los ángulos superiores del escudo, y la base, el centro inferior.

La intersección entre los brazos y la base de la "Y" se da en el centro del escudo y está enmarcada por un círculo.

Para explicar la "Y" que aparece en el símbolo, hay dos versiones: la primera es la que dice que al establecerse la UNIVA en Guadalajara, y al existir ya universidades que llevaban el nombre de la ciudad, se optó por bautizarla con el nombre de Universidad del Valle de Atemajac, debido a que Guadalajara está asentada en ese valle, siendo el significado de "Atemajac" lugar donde se bifurca el río.

De esta forma, la "Y" que aparece en el símbolo representa el río, que en la parte superior se divide en dos, y el círculo blanco que encierra la unión enfatiza la parte en donde el río comienza su bifurcación.

Los valores que se engloban en el imagotipo son: la Enseñanza, la Vinculación y la Transparencia. Estas dos versiones de alguna manera se complementan, pues hacen alusión a los dos fundamentos más importantes de la Universidad del Valle de Atemajac: su pertenencia a la ciudad de Guadalajara y su identidad católica.

De acuerdo con los archivos del inicio de la Institución, los colores que identificaban a "ISAO" -nombre de la Institución antes de que se constituyera como Universidad- eran azul y oro, coincidiendo con los que identifican a la ciudad de Guadalajara. Posteriormente, se tomó la decisión de cambiar el color oro por naranja, debido a las facilidades técnicas de impresión de este, y a su vez los colores se integraron a la identidad gráfica de la UNIVA.

Versiones del imagotipo

Para realizar los lineamientos de utilización de la marca institucional de la UNIVA, se establecieron dos arreglos al imagotipo.

Formato horizontal

Imagotipo institucional de uso preferente como marca comercial; se ha establecido así debido al decreto como Universidad Católica concedido en el año 2005.

Formato vertical

Este formato puede ser una alternativa para aplicaciones en espacios donde el imagotipo horizontal no funcione.

Formato vertical con lema

Imagotipo institucional oficial para la SEP. **Su uso debe tratar de reservarse únicamente para documentos formales.** Otro tipo de aplicaciones deberán ser analizadas por la Dirección General Comercial.



2.2 Elementos de la identidad gráfica

Los elementos gráficos de los imagotipos no se podrán usar por separado ni modificar en su composición.

Nombre oficial

Universidad del Valle de Atemajac. Las siglas UNIVA y el nombre oficial completo pueden ser utilizados para referirse a la Institución.

Imagotipo

Es la composición completa de símbolo y tipografía (isotipo, logotipo y lema).

Símbolo o isotipo

Elemento visual distintivo de la Institución.

Logotipo

Representación tipográfica del nombre de la Institución.

Lema

Representaciones tipográficas de la filosofía institucional.



2.3 Construcción reticular del imogitipo

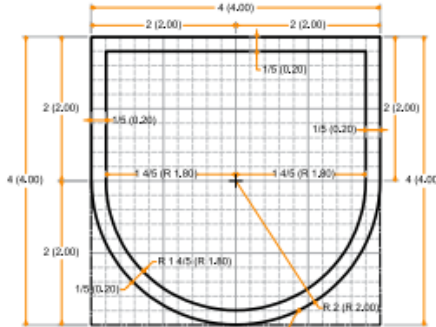
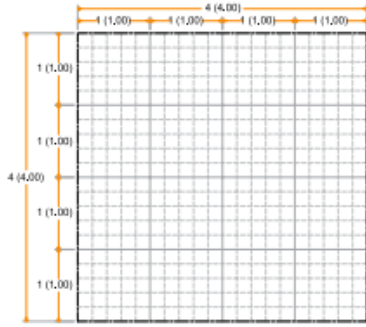

NOTA:
El espesor de la línea se trazará en espesor 000 (0,13 mm)

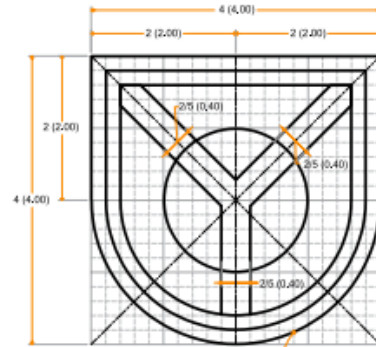
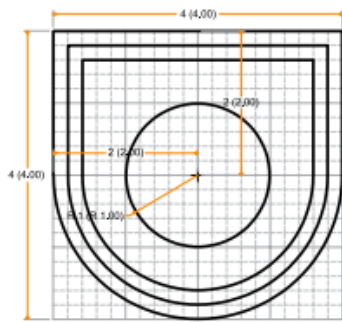
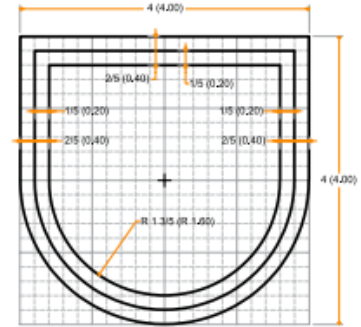

NOTA:
El espesor de la línea se trazará en espesor 000 (0,13 mm)

El trazo de este círculo es a tres puntos en tangente (Bechas). Los dos primeros se toman en tangente al brazo y la base de la "Y", el tercero es un punto en tangente a la línea interior del escudo.

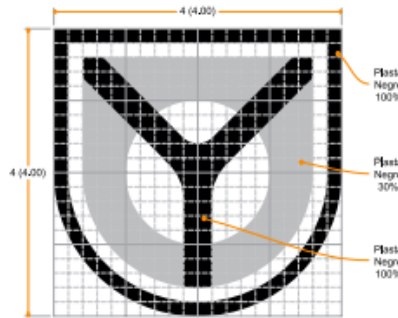
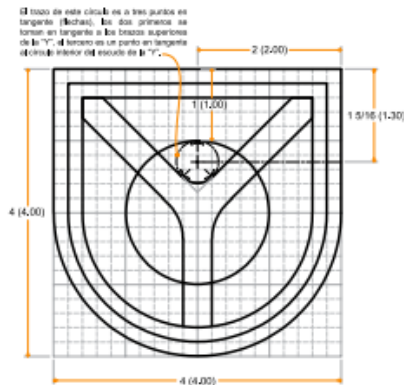
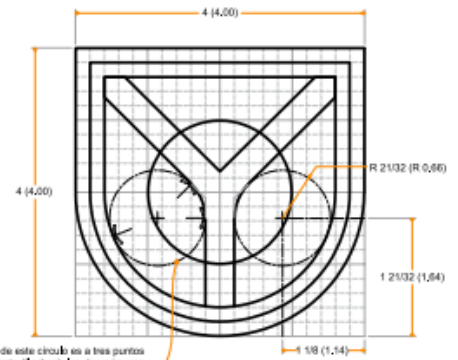

Escala de grises

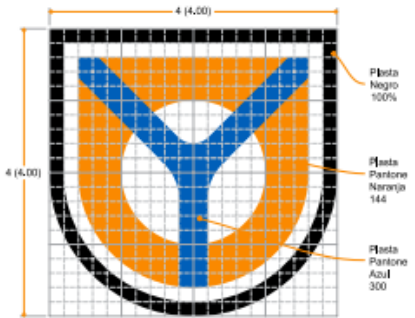

Colores institucionales

Reticulas constructivas

Con el propósito de mantener las proporciones originales de la identidad gráfica, es necesario respetar los espacios, grosores, tamaños y posiciones de todos los elementos que la conforman.

Las retículas constructivas serán utilizadas solo en los casos en que no se pueda obtener una reproducción exacta del logotipo por medios fotomecánicos, de contacto, de escaneo, de aumento o reducción, de fotocopiado, de gran escala, etc.

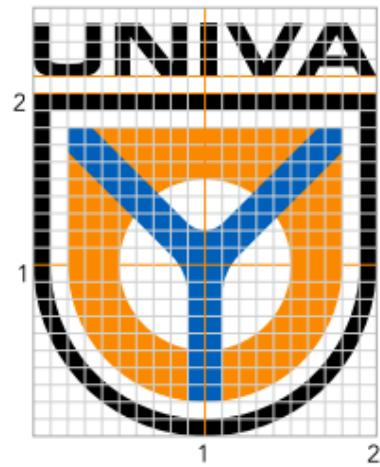
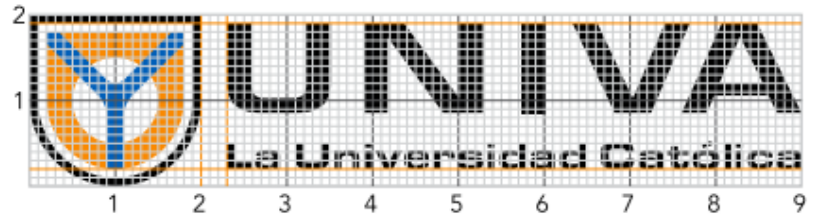

2.4 Áreas de protección

Con el objetivo de conservar la individualidad y presencia del imatipo dentro de cualquier aplicación, se ha establecido un espacio dentro del cual no deberá colocarse ningún elemento gráfico o tipográfico.

En el caso de la versión horizontal, el imatipo debe estar rodeado, en todos sus lados, por un espacio libre equivalente al diámetro del círculo blanco del isotipo.

El área de protección en cada lado de las dos versiones verticales debe ser equivalente a la mitad del círculo blanco que compone el isotipo de estas versiones.

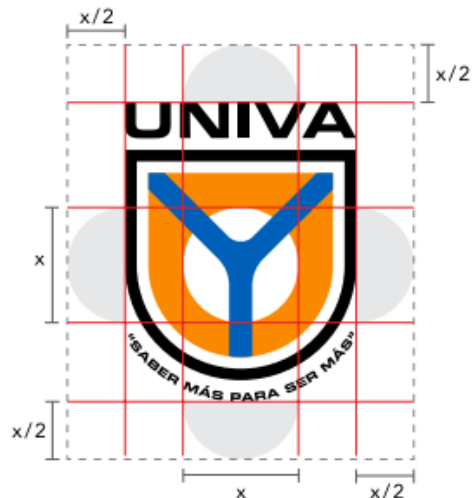

2.5 Tamaños mínimos de reproducción

Con el fin de tener buena legibilidad y reproducción del imago tipo de la UNIVA, no debe reducirse más de lo indicado a continuación:

Formato horizontal

Se puede reducir hasta un mínimo de 7 mm de alto cuando se utilice en materiales impresos, o de 35 píxeles de alto, cuando se use en formatos digitales.

Se buscará utilizar preferentemente esta versión, tanto en usos impresos como digitales, salvo aquellos casos en los que en el área en que se reproducirá no sea posible hacerlo.



Formato vertical sin lema

Se puede reducir hasta un mínimo de 7 mm de alto cuando se utilice en materiales impresos, o 40 píxeles de alto en formatos digitales.

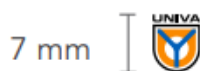

Formato vertical con lema

La reproducción de esta versión no podrá ser menor a 2 cm de alto y no se debe usar en medios digitales.



Favicon (ícono favorito)

Ícono para uso exclusivo digital, en navegadores, cuando se visite la página de la UNIVA: en la barra de direcciones, en la lista de marcadores (favoritos) y/o en el encabezado de la pestaña correspondiente.

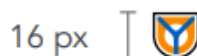

El uso del ícono del imago tipo es la excepción a la regla del espacio libre y se deberá utilizar con los colores originales.

2.6 Colores institucionales

Para mantener la consistencia de la marca, se presentan a continuación los colores corporativos que deben ser utilizados en cualquier aplicación a color de la identidad gráfica, de acuerdo con los parámetros que se indican en este manual.

Se dividen en: primarios (imágenes y papelería institucional) y secundarios (generalmente usados en folletería, publicidad y diferentes medios de comunicación).

Los colores primarios son corporativos, por lo tanto, no deben tener variación al aplicarlos al imago tipo de la UNIVA en sus versiones a color.

Colores institucionales de áreas

Algunas áreas de servicio cuenta con su color institucional, que es una variante de los institucionales, mismos de podrán ser utilizados en tinta plana al 100% o en transparencias en fotografías.

Primarios



Pantone 144 C



Pantone 300 C



Negro 100%

Secundarios



Pantone 262 C



Pantone 293 C



Pantone 295 C

Códigos de color institucional UNIVA, Pantones, CMYK y RGB

	300 C Hex: #005cb9 R: 0 G: 92 B: 185 C: 100 M: 62 Y: 7 K: 0	Institucional
	144 C Hex: #f18903 R: 241 G: 138 B: 0 C: 3 M: 54 Y: 100 K: 0	Institucional
	262 C Hex: #54274f R: 83 G: 40 B: 79 C: 67 M: 90 Y: 40 K: 35	Egresados, Posgrados Alumni
	293 C Hex: #003ca6 R: 0 G: 61 B: 166 C: 100 M: 80 Y: 12 K: 3	Institucional secundario
	288 C Hex: #1e376d R: 30 G: 55 B: 108 C: 100 M: 88 Y: 27 K: 19	Institucional secundario
	295 C Hex: #002856 R: 0 G: 40 B: 86 C: 100 M: 84 Y: 36 K: 39	CEDEFI
	326 c Hex: #00afaa R: 0 G: 175 B: 170 C: 86 M: 2 Y: 42 K: 0	Medicina
	2718 c Hex: #5687da R: 88 G: 135 B: 195 C: 66 M: 43 Y: 0 K: 0	Biblioteca

Paletas de color COMEX

Índigo
A1-09Chicago
R4-10

Colores institucionales secundarios como fondo

Pantone 262 C
100%
#54274f



Pantone 293 C
100%
#013ca6



Pantone 295 C
100%
#002857



Versiones una tinta (negro) medios tonos

Cuando no sea posible utilizar ninguna de las versiones a color del imagotipo, se podrá usar la versión en blanco y negro, positivo o negativo, según sea el caso.

En estas variantes, el color corporativo naranja se sustituye por negro al 50% de opacidad.



Versiónes una tinta (colores institucionales) medios tonos

El uso de imagotipo en sus colores corporativos originales debe ser siempre primera opción; sin embargo, se permite la reproducción del mismo en versiones a una tinta, en casos en donde el tipo de aplicación lo requiera.

Es importante mencionar que los siguientes son solo ejemplos dentro de la gran variedad de tonos que se pueden considerar, sin comprometer la identidad visual de la UNIVA, como se establece en el punto anterior.

Pantone 144 C



Pantone 300 C



Versión una tinta directa

Esta versión de los imagotipos será utilizada como opción a una sola tinta (sin medios tonos) en aplicaciones como serigrafía, corte láser, fachadas, etc. Siempre se debe recurrir a los archivos originales de estos diseños. Utilizar color negro, azules institucionales primarios y secundarios. No se intentarán modificar ni recrear.

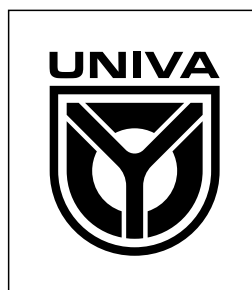

Uso del imagotipo en fondos de color

Para no limitar la aplicación de la identidad gráfica, se presentan las versiones a color del imagotipo sobre diversos fondos.

No se descartan colores diferentes; sin embargo, se exceptúan aquellos que comprometan la legibilidad del imagotipo o que estén relacionados con otras instituciones, entre ellos: rojo, amarillo y verde.

Dependiendo del contraste que se genere entre el imagotipo y los fondos de color, debe considerarse el invertir los colores en ciertos elementos de este, como se muestra a continuación (la tipografía y los bordes exteriores del símbolo intercambiarán sus colores para mayor legibilidad)

A continuación se presentan ejemplos de la aplicación de los imagotipos en fondos claros, en donde se respetan los colores originales de sus elementos. Se tomaron como muestra los colores corporativos primarios al 15% de matiz, pero no se descartan tonos diferentes.

Pantone 144 C
100%



Pantone 300 C
100%



Negro 100%



Pantone 144 C
15%



Pantone 300 C
15%



Negro 15%



Pantone 262 C



Pantone 295 C



Pantone 871 C
Oro Metálico



2.7 Prohibiciones en el uso del imagotipo o logotipo

Prohibiciones de forma

Queda estrictamente prohibido distorcionar el imagotipo o logotipo UNIVA en cualquiera de sus variantes, como el comprimirlo en vertical u horizontal, girarlo en cualquier ángulo, así también queda prohibido espejear a lo vertical u horizontal, ya sea como efecto de reflejo o por composición.



Prohibiciones de composición y color

El imagotipo o logotipo UNIVA en cualquiera de sus variantes, no debe modificarse por ningún motivo, tanto en su composición y elementos que lo integran, así como en cambiar los colores institucionales correspondientes a cada elemento.



Prohibiciones de efecto

Evitar el uso de efectos en el emblema o logotipo UNIVA, como sombras, difuminado, luz interna o externa. En caso de necesitar el uso de la sombra, deberá ser únicamente para acentuar el contraste entre el logotipo - emblema con el fondo, el porcentaje de la misma no deberá ser mayor al 50% de intensidad en color negro.



Prohibiciones de color

Queda prohibido alterar o modificar el uso de los colores corporativos, ya sea en los elementos que integran el imagotipo o logotipo UNIVA en cualquiera de sus variantes, así como el color de fondo que se utilice, no deberá ser un color diferente a los señalados en paginas anteriores.



2.8 Logotipo en letras gigantes

Color, forma y composición

En este aplicativo, se hace la excepción de modificar el logotipo, por cuestiones de producción y costos.

Deberá utilizarse la tipografía oficial "eurostile extended black" con engrosamiento en "UNIVA" y en el texto "La Universidad Católica" deberá usarse por *default*.

Las letras van en color blanco y la base en azul 300 C o similar.



2.9 Membrete institucional

Uso e indicaciones de fuente tipográfica

El membrete debe utilizarse en toda comunicación interna o externa de carácter corporativo o institucional.

Siempre arriba al centro, o arriba a la derecha, sin modificar los espacios existentes entre cada uno de sus elementos.

Uso en fondos claros



Uso en fondos oscuros



Indicaciones de tipografía y color

**CAMPUS
CIUDAD** Nombre del campus:
Avenir black / heavy
Color: Negro al 90%

**DIRECCIÓN O
JEFATURA
CAMPUS CIUDAD** Dirección o jefatura:
Avenir black / heavy
Nombre del campus: Avenir medium
Color: Negro al 90%

Observaciones para el uso correcto del logotipo

Para fondos claros, el logotipo UNIVA se conforma de la siguiente manera:

Letras UNIVA y La Universidad Católica, color negro.

Escudo UNIVA, filo o trazo exterior color negro, filo o trazo interior blanco.



Para fondos oscuros, el logotipo UNIVA se conforma de la siguiente manera:

Letras UNIVA y La Universidad Católica, color blanco.

Escudo UNIVA, filo o trazo exterior color blanco, filo o trazo interior negro.



2.10 Tipografía institucional

Tipografía de logotipo

Para el diseño de los imagotipos fueron modificados caracteres de la familia tipográfica **Eurostile**.

Siempre se debe recurrir a los archivos digitales de los diseños originales. No se intentarán modificar ni recrear.

Cuando se requiera escribir en membretes y/o documento oficiales: Universidad del Valle de Atemajac se utilizará la fuente Eurostile en sus estilos **Regular Extended** o **Black Extended**; este será el único uso de estas tipografías.

Eurostile Black Extended

UNIVERSIDAD DEL VALLE DE ATEMAJAC
0123456789



Ej. *Hot stamping*. El acomodo es solo ilustrativo

Tipografía oficial

Avenir es la familia tipográfica que debe usarse en la papelería corporativa, señalética, documentos, folletos y todo tipo de publicaciones de la Universidad, cuenta con variedad de pesos y estilos.

Todos los colaboradores UNIVA deberán tener instalada en sus equipos de cómputo ésta familia tipográfica para su uso en formatos, papelería, avisos, entre otros documentos. Solicitarla en la Dirección General Comercial.

Se cuenta con la versión para plataformas PC y *Machintosh*.

Avenir

AaBbCc

Light

AaBbCc

Light Oblique

AaBbCc

Book

AaBbCc

Book Oblique

AaBbCc

Roman

AaBbCc

Oblique

AaBbCc

Medium

AaBbCc

Medium Oblique

AaBbCc

Black

AaBbCc

Black Oblique

AaBbCc

Heavy

AaBbCc

Heavy Oblique

La tipografía Avenir cuenta con variante, llamada Avenir Next, misma que también puede ser utilizada como la Familia tipográfica oficial de la UNIVA.

Todos los estilos de la fuente podrán ser utilizados, por ejemplo: utilizar el estilo *bold* para dar impacto y notoriedad a los encabezados o subencabezados de las publicaciones.

Utilizar el estilo *roman* o *normal* para el cuerpo de texto de los contenidos; así como el estilo condensado para compactar espacio en textos menos reelevantes.

Avenir Next Ultra Light Italic	Tt Sample
Avenir Next Regular	Tt Sample
Avenir Next Italic	Tt Sample
Avenir Next Medium	Tt Sample
Avenir Next Medium Italic	Tt Sample
Avenir Next Demi Bold	Tt Sample
Avenir Next Demi Bold Italic	Tt Sample
Avenir Next Bold	Tt Sample
Avenir Next Bold Italic	Tt Sample
Avenir Next Heavy	Tt Sample
Avenir Next Heavy Italic	Tt Sample
Avenir Next Condensed Ultra Light	Tt Sample
Avenir Next Condensed Ultra Light Italic	Tt Sample
Avenir Next Condensed Regular	Tt Sample
Avenir Next Condensed Italic	Tt Sample
Avenir Next Condensed Medium	Tt Sample
Avenir Next Medium Condensed Italic	Tt Sample
Avenir Next Condensed Demi Bold	Tt Sample
Avenir Next Condensed Demi Bold Italic	Tt Sample
Avenir Next Condensed Bold	Tt Sample
Avenir Next Condensed Bold Italic	Tt Sample
Avenir Next Condensed Heavy	Tt Sample
Avenir Next Condensed Heavy Italic	Tt Sample
AvenirNext-UltraLight	Tt Sample

Tipografía complementaria

En los casos que no se cuente con la familia tipográfica Avenir, se podrá usar la tipografía Segoe UI, o en su defecto la tipografía Arial.

Este tipo de letra no debe ser aplicado en piezas oficiales, corporativas o de comunicación digital interna y externa.

SEGOE UI

Segoe UI
Segoe UI italic

Arial Regular
Arial Italic

Segoe UI Bold
Segoe UI Bold italic

Arial Bold
Arial Bold Italic

2.11 Isologo mascota

Isotipos de la mascota UNIVA

Como se señaló antes, el ocelote fue incorporado a la Institución como otro elemento de identidad deportiva. En el 2012 se planteó volver a lo básico, gracias a la inauguración del Centro de Desarrollo Físico Integral Juan Pablo II; con esto regresó la aplicación del diseño original de la mascota Ocelotes UNIVA; sin embargo, dado que en el mes de junio del año 2004 se instaló en el ingreso principal de la preparatoria una escultura del arquitecto Francisco Morales, que se incorporó a la imagen de preparatoria se continuará, por tiempo indefinido, aplicando en las piezas de promoción y souvenirs de la preparatoria.

Debido al carácter que denota el logotipo del rostro Ocelotes, se autorizó como identidad deportiva institucional, como se ha mencionado antes, a partir del 2012. Las aplicaciones autorizadas son las que se establecen en este documento, y que muestran la escultura orientada hacia cualquiera de sus lados, siempre en silueta, permitiendo un manejo cromático flexible.

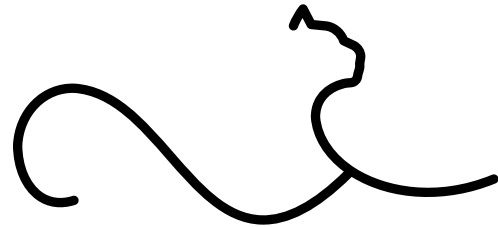
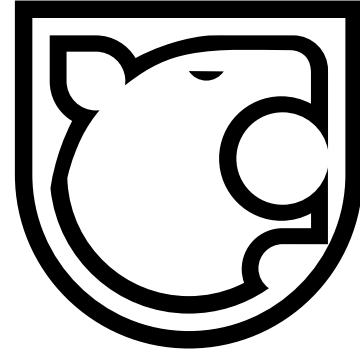

OCELOTES

Uso exclusivo Preparatoria UNIVA

OCELOTES

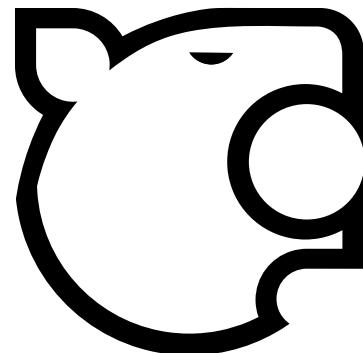

Isotipo deportivo institucional

Mascota institucional en botarga

Con el fin de contar con una mascota representativa exclusiva para eventos de entretenimiento, deportivos y culturales, se realiza la botarga institucional en complejión humana, con elementos que simbolizan la astucia, el liderazgo y la fuerza.

La botarga es asexuada y elaborada con materiales textiles con impresión que resista la intemperie y el lavado.



Mascota institucional en peluche



Mascota institucional ilustración para stickers



2.12 Logotipos internos

Bibliotecas del Sistema UNIVA

Códigos de color institucional UNIVA

	300 C #005CB9	Institucional
	144 C #F18A00	Institucional
	295 C #002856	Institucional, CEDEFI
	2718 C #5887DA	Biblioteca
	#665FA9	Biblioteca
	#A84B75	Biblioteca
	#B268A9	Biblioteca

BIBLIOTECAMons. Santiago Méndez Bravo **BIBLIOTECA**Mons. Santiago Méndez Bravo 

UNIVA campus Guadalajara

BIBLIOTECAMons. Guillermo Alonso **BIBLIOTECA**Mons. Guillermo Alonso 

UNIVA campus Zamora

BIBLIOTECASSISTEMA UNIVA **BIBLIOTECAS**SISTEMA UNIVA 

Centros deportivos y Gimnasio

CEDEFI
Centro de Desarrollo Físico
Integral *Juan Pablo II*



Gimnasio



Ocelotes UNIVA

Versión principal
(vertical)



Ocelotes UNIVA

Versión secundaria
(horizontal)



Ocelotes UNIVA

Usos incorrectos



ALUMNI

Membrete oficial por campus.

Para uso en documentos institucionales



Membrete oficial para Sistema.

Para uso en documentos institucionales a nivel Sistema



Imagotipo autorizado Sistema

Para uso en comunicación institucional interna y externa



Logotipo autorizado por campus

Para uso en comunicación institucional interna y externa



LOGOTIPOS NO AUTORIZADOS

En aras de mantener la coherencia y la integridad de nuestra identidad visual, se establecen las siguientes restricciones y normas con respecto al uso de logotipos:

Jefaturas y coordinaciones no mencionados en el manual de identidad. Únicamente los logotipos de áreas o departamentos claramente definidos y autorizados por la dirección, podrán ser utilizados. No se permite la creación o el uso de logotipos para áreas o departamentos que no estén explícitamente especificados en este manual.

Áreas sin visibilidad comercial. Los logotipos solo podrán ser utilizados para áreas que tengan visibilidad comercial o estén relacionadas directamente con la actividad comercial de la universidad. Cualquier área que no cumpla con este criterio no podrá tener un logotipo independiente.

Autorización previa. Antes de crear o utilizar un logotipo para cualquier área o departamento, se requiere la autorización correspondiente de la Dirección General Comercial del Sistema UNIVA. Esto asegura que todos los logotipos sean coherentes con la identidad visual de la marca y cumplan con los estándares de calidad establecidos.

Uso exclusivo. Los logotipos autorizados son exclusivos para el uso de las áreas o departamentos para los que han sido diseñados. No se permite el uso de logotipos de manera indiscriminada o para representar a otras áreas o iniciativas dentro de la universidad.

Es responsabilidad de todos los colaboradores de la institución respetar estas restricciones y contribuir a mantener la consistencia y la profesionalidad de la imagen corporativa.

3.

Papelería, uniformes y vehículos

3.1 Papelería básica

Hoja membretada

Para la hoja membretada que se requiera en documentos oficiales de uso externo de la Universidad deberá utilizarse la que se muestra a un costado.

Para uso interno se permite la hoja membretada con el nombre del área o jefatura en la parte superior.

Siempre se debe recurrir a los archivos originales de estos diseños. No se intentarán modificar ni recrear.

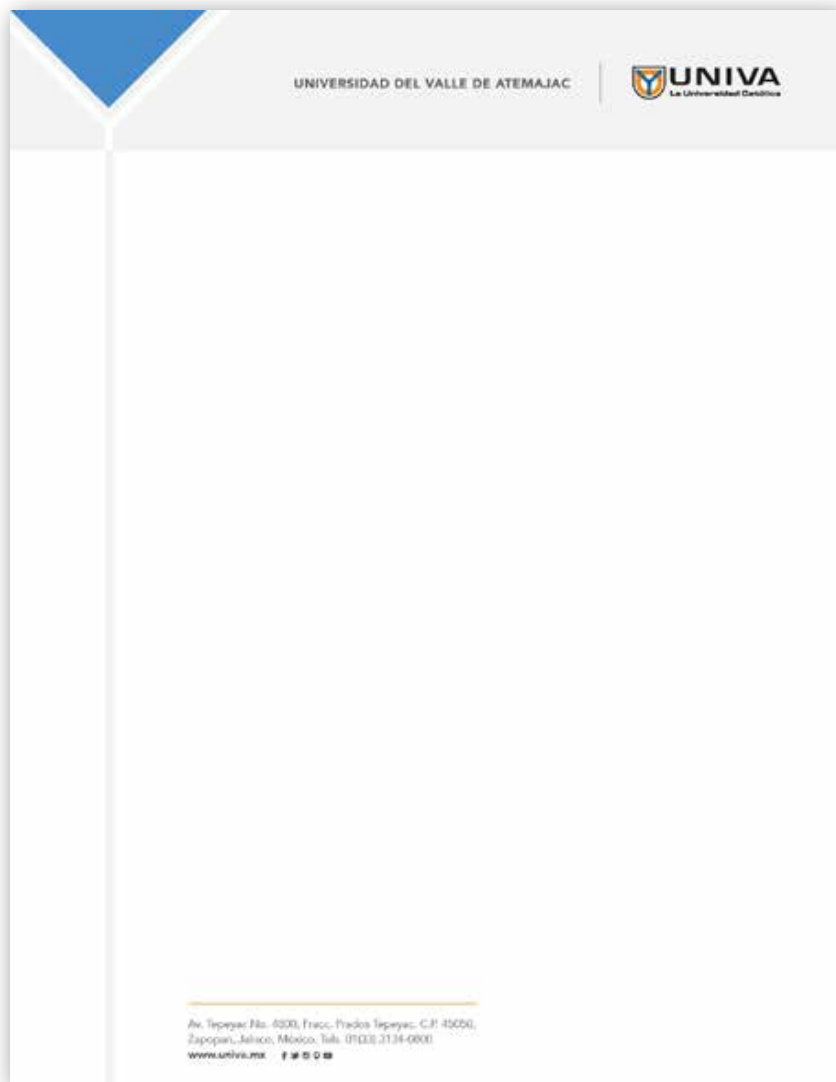

Hoja membretada

Cuando se requiera el uso de una tinta, esta deberá ser directa (pantone 300 C) a medios tonos.

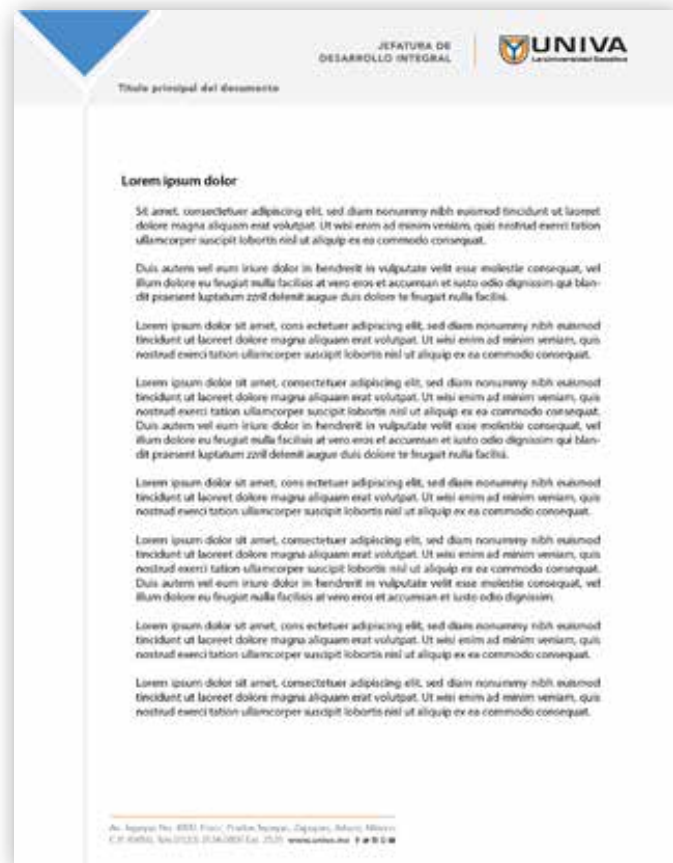
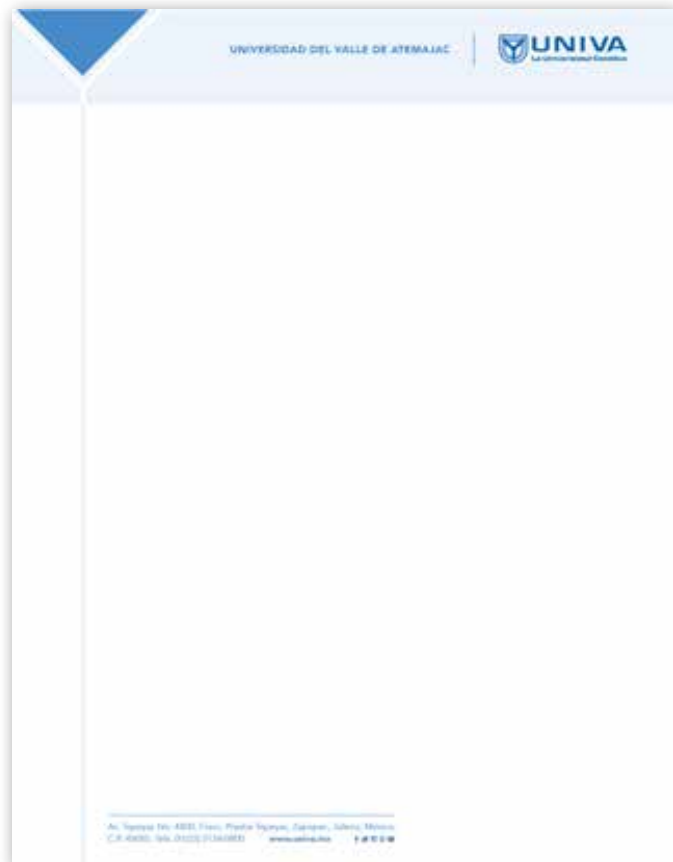

Sobre institucional

Sobre en formato carta (doblez en tres partes) impreso al frente a color o una tinta (pantone 300 C) en papel bond de 90gr. o 135gr.

Uso exclusivo para direcciones, jefaturas o áreas específicas.



Tarjetas de presentación

Impresas

Lineamiento en el contenido y uso de tarjetas de presentación:

1. Al utilizar los cargos correspondientes a Director General y Director se recomiendan en español e inglés, respondiendo a las tendencias de la globalización
2. Los cargos correspondientes a Jefe y Jefa de área se acotarán en español e inglés, siempre que el alcance de las funciones abarque al Sistema UNIVA y se tenga relación con empresas, organismos, instituciones y/o medios de alcance internacional.
3. Para cargos referentes a Coordinador de área, aplicará la misma variable anterior, agregando la Jefatura o Departamento correspondiente.
4. En el caso de Encargado o Encargada, no aplica tarjeta de presentación impresa, salvo casos de excepción en los que por sus funciones requiera este recurso, y se deberá enviar la solicitud de las tarjetas, con una justificación firmada por su Jefe de área (se anexará a la orden de impresión).
5. Por ningún motivo se deberá omitir o modificar información elemental, como: logotipo, dirección, C.P., ciudad, estado, país.
6. En ningún caso aplican adicionalmente datos de teléfonos celulares o redes



Las tarjetas de presentación, deberán solicitarse a la Dirección General Comercial.

No se intentarán modificar ni recrear.

Tarjetas de presentación

Digitales

Lineamiento en el contenido y uso de tarjetas de presentación digitales:

1. Deberá contener nombre completo del administrativo
2. El cargo correspondiente, haciendo mención del área a la que pertenece.
3. Correo electrónico institucional, teléfono y extensión, será opcional colocar el número de teléfono celular si es personal.
4. El QR deberá crearse en la página web mencionada en el tutorial enviado con anterioridad por la Jefatura de Talento Humano.



Carpeta institucional

La carpeta institucional con o sin solapas (interior), deberá ser impresa en cartulina sulfatada de 14 ptos. contar con barniz mate en toda la superficie y barniz brillante a registro en los siguientes elementos gráficos: imago tipo UNIVA, slogan, logotipos instituciones acreditadoras, patrón emblema univa, información, "Y", isologos de redes sociales.

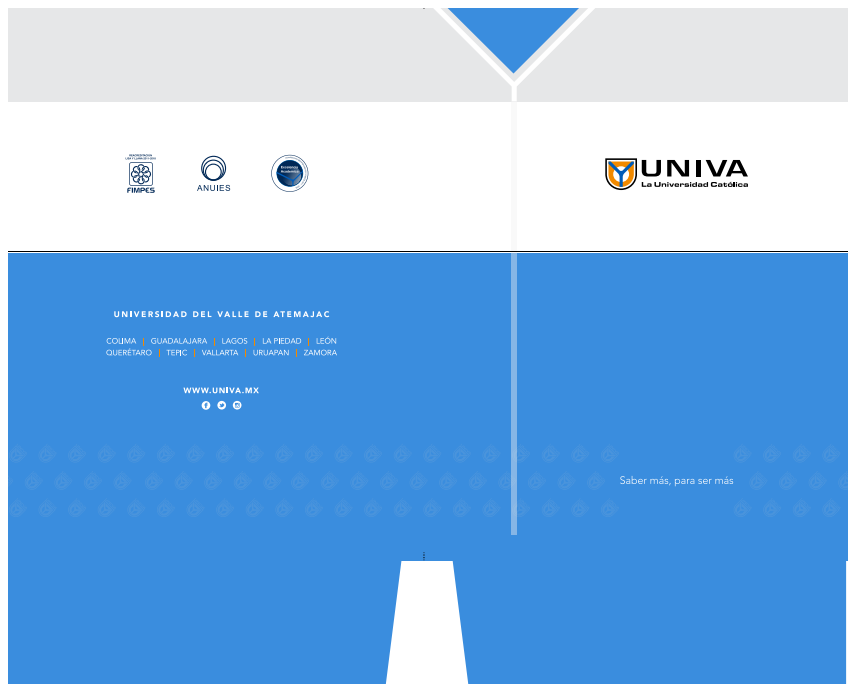
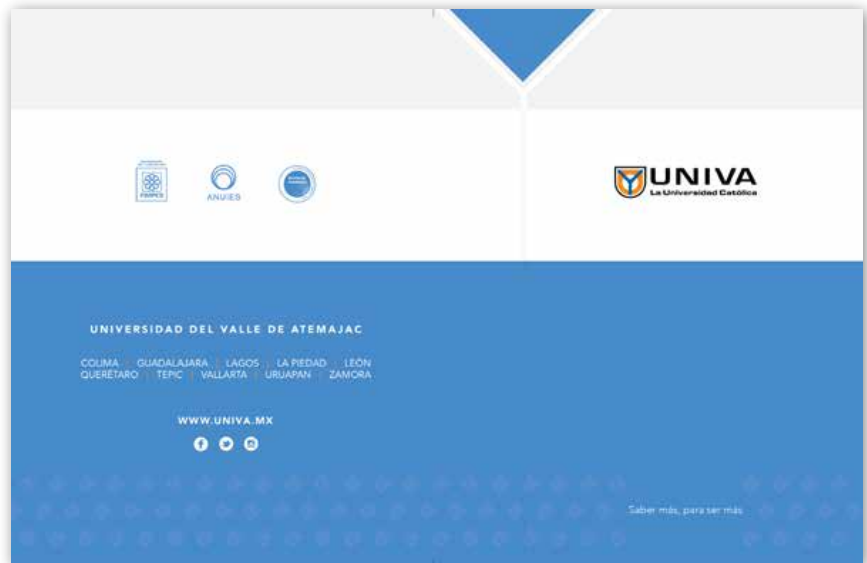

Sobre bolsa

Impresa en cartulina leyer de 10 ptos. impreso por ambas caras, adhesivo en la pestaña.

El diseño aplica para todas las medidas.



3.2 Personificadores

Firmas digitales

Identificación para uso exclusivo al pie de los correos electrónicos institucionales.

Personificadores

Los ingresos a oficinas deberán contar con personificadores de los administrativos con la información completa, como se muestra en el ejemplo.

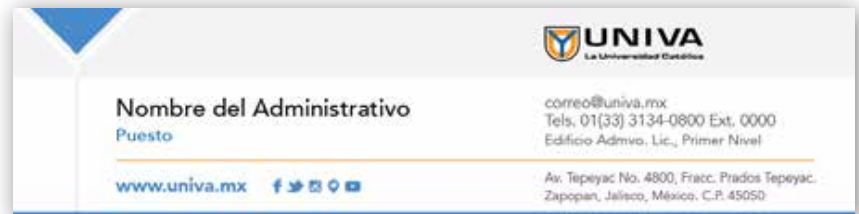

Letreros Avisos

Los medios informativos deberán contar con la identidad corporativa muy semejante a las aplicaciones gráficas de la papelería interna.

Se cuenta con plantillas base para que las áreas o jefaturas puedan relizar los avisos de una sola pieza para impresos y/o los avisos digitales.

Según el alcance de difusión, se deberá utilizar la plantilla con membrete arriba y abajo (dirección) para usuarios internos y externos a la Universidad.

Para avisos internos se recomienda el uso de plantilla como en el ejemplo de abajo, en donde el membrete se ubica en la parte inferior.

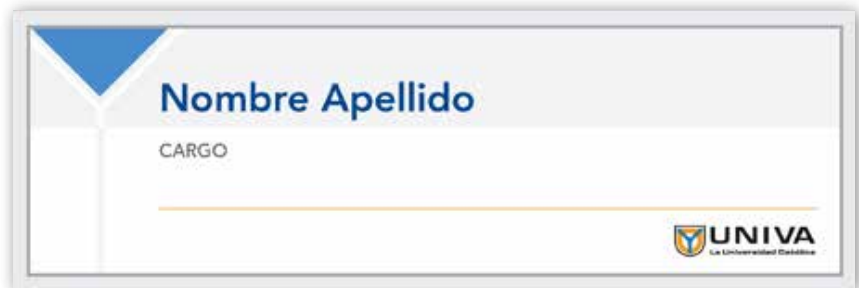

3.3 Identificadores carpetas agollas

Los documentos que se requieran archivar deberán ser identificados. En caso de utilizar carpetas rígidas con argolla, deberá colocarse el identificador institucional en el lomo y en la portada de la carpeta.

Solicitar plantilla en power point a la Dirección General Comercial, se cuenta con la versión a color o en blanco y negro.



3.4 Constancia y Reconocimiento

Constancia

Documento emitido por una institución que acredita la participación formativa de los asistentes, preferentemente finalizada con acreditación. Por lo general se emite en actividades como:

- Cursos
- Talleres
- Seminarios

Formato carta horizontal para su impresión o manejo digital. Deberá contener:

- Universidad que otorga (mención e imago tipo)
- El nombre completo del asistente (mayúscula en letras iniciales, verificar ortografía)
- Nombre del curso, taller, simposio.
- Numero de horas (duración)
- Dirección del lugar en donde se emite

La constancia para Congresos o eventos académicos que cuentan con su propia imagen se podrá adaptar según el diseño propio implementado.

Se anexa ejemplo.

Reconocimiento

Documento emitido por una o varias instituciones u organismos, que reconoce un logro, participación, ponencia, ganadores de concursos, entre otros. Formato carta horizontal para su impresión.



3.5 Diploma institucional

Diploma

Documento que valida una o varias instituciones u organismos (constituidos legalmente), emitido únicamente para diplomados, que acredita a alumnos, ya sea con fines de capacitación, actualización, especialización o titulación. Formato 36 x 27 cm (horizontal) para su impresión con porta diploma, preferentemente. Formato carta (horizontal) sin portadiploma.

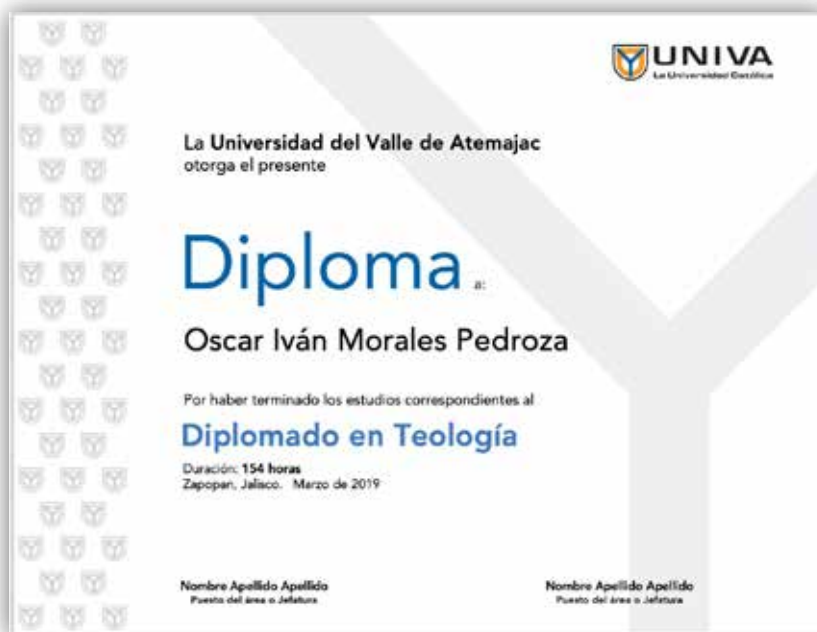

Porta Diploma

Soporte que protege el diploma de 36 x 27 cm (horizontal) a manera de carpeta, impreso a una tinta (pantone 300c) sobre cartulina gruesa, con suaje.



3.6 Uniformes institucionales

El uso de uniforme corporativo para el personal administrativo de la UNIVA, brinda una identidad sólida y unificada entre las diferentes áreas que la conforman.

Este deberá utilizar colores (gamas) corporativos, y tener bordado el logotipo UNIVA, arriba a izquierda (de la persona quien lo porta) ya sea a colores institucionales o a un color.



Batas de Salud Ocupacional

Las batas médicas o de laboratorios académicos que lo requieran deberán ser bordadas al frente izquierdo con el emblema UNIVA; el nombre completo del médico se ha de colocar en una línea al frente derecho.



**SALUD
OCUPACIONAL**



3.7 Uniformes deportivos

El uniforme deportivo institucional aplica para cualquier deporte con las variantes y lineamientos que cada disciplina requiera.

Se deberá contar con los colores, tipografías y elementos institucionales vigentes.

Las combinaciones de colores se adecuarán según el campus.

Todo uniforme deportivo deberá solicitarse a la Dirección General Comercial, si el campus cuenta con patrocinio de los mismos, el diseño deberá validarse para adecuarse a los lineamientos aquí mencionados.



Atletismo mujer



Voleibol



Voleibol playa hombre



Voleibol playa mujer



Porras Mujer



Porras Hombre



3.8 Artículos promocionales

Los artículos que se encuentran en este apartado ejemplifican la aplicación de las versiones horizontal y vertical del imagotipo o logotipo de la UNIVA en diferentes modos de color, teniendo en cuenta siempre los parámetros antes mencionados.

Se recomienda el uso de un color en tinta plana para plasmar el logotipo o emblema UNIVA cuando se imprime en serigrafía o grabado láser y a todo color en técnicas como DTF, tampografía, entre otras.

En caso de utilizar bordado o vinil textil, asegurar que los colores sean los institucionales y tener en cuenta los tamaños mínimos que deberá indicar el proveedor.

Para los artículos promocionales, preferentemente se debe recurrir al imagotipo horizontal para cualquier aplicación; sin embargo, se podrá también considerar la versión vertical sin lema en materiales en donde el espacio lo permita.

Se deberá utilizar una tinta (negro, blanco o azul institucional 295 C o 300 C) o grabado láser sobre el material.



3.9 Jersey primer ingreso

Jersey deportiva diseñado para otorgarle al alumno de primer ingreso, con opción a venta en las boutiques de los campus.

Tela Dry Fit, 100% microfibra en alta calidad, totalmente transpirable en espalda al llevar mesh.

Full print con sublimación en alta resolución.



3.10 Vehículos institucionales

En vehículos de la Institución se debe procurar que molduras, manijas u otros elementos no interfieran con el imagotipo y su espacio libre.



4.

Oficinas, áreas comunes y escenarios

4.1 Identidad visual de oficinas y áreas comunes

Fachada ingreso al plantel UNIVA

Fachada ingreso vehicular y/o peatonal con isologo UNIVA, de gran formato, corte láser en acero inoxidable o aluminio, muro color azul / código Comex Chicago R4-10



Ingresos UNIVA / Recepción

En los ingresos, *lobbies* o salas de espera, utilizar el isologo UNIVA en corte láser en acero inoxidable o aluminio, muro color morado / código Comex índigo A1-09.



4.2 Filosofía institucional

Filosofía UNIVA y/o línea de tiempo UNIVA - campus

Los elementos de la filosofía institucional, como la Misión, Visión y Valores, así como la línea de tiempo, es clave para que los diferentes públicos internos y externos conozcan la historia, esencia y el proyecto educativo UNIVA. Deberán ser colocada en los espacios de alto tráfico, así como en salas de espera, áreas de uso común, salas de reunión, entre otras. Dicha información pueden ser acompañados por algunas de las imágenes representativas de la UNIVA, como la flor del Ave de paraíso, elementos de identidad católica y/o fachadas de edificios, auditorios, capillas, entre otros.

Para una presencia adecuada y durabilidad utilizar estos materiales:

1. Tela sarga con bastidor de aluminio o trovicel con marco delgado imitación aluminio o material tipo canvas sobre marco de madera. Diseño Institucional con fotografías de alumnos del campus.
2. Propuesta en recorte de vinil sobre el muro (termoadherible)



Oficinas y/o cubículos

Todas las oficinas y cubículos deberán utilizar pocos elementos decorativos, discretos y ejecutivos; evitar los de carácter personal. Consumir alimentos en los espacios asignados, los lugares de trabajo deberán proyectar orden y limpieza durante su jornada laboral.

No utilizar el isologo o emblema UNIVA en tapetes, utensilios u otros objetos en donde se desgaste o ensucie.



4.3 Identidad visual en escenarios / auditorios

Back o imagen de fondo

El *back* o imagen de fondo es muy importante ya que identifica al evento a realizar, pero sobre todo brinda identidad a la Institución, es por ello que deberá contar con los elementos mínimos en el protocolo, son:

- Isologo UNIVA al centro y/o a los costados
- Mesa presidium (en caso de que el evento lo requiera) con mantel azul oscuro impreso al centro el logotipo UNIVA
- Podium con Isologo y/o escudo UNIVA
- Bandera con pedestal de la UNIVA, del Estado y de México
- Personificadores sobre la mesa presidium de los participantes (en caso de ser necesario)

Otros elementos opcionales:

- Pantalla *Led* de alta resolución (4k en adelante)
- Tela o lona mate en bastidor con imagen del evento o pendones colgantes
- Arreglo floral o de follaje
- Iluminación de ambientación

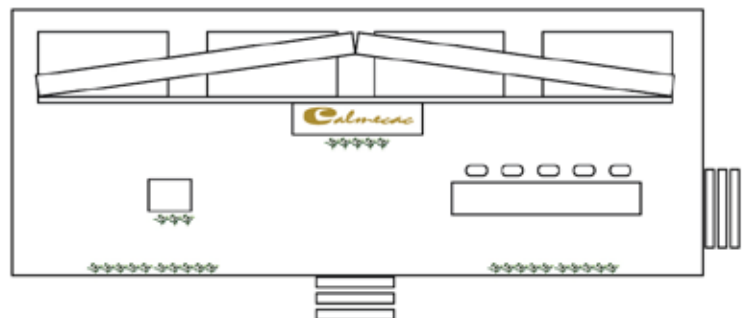

4.4 Identidad visual CAU

Fachada Centro Admisión UNIVA

Fachada con nomenclatura "CAU Centro de Admisión UNIVA" en tipografía Avenir, corte láser en acero inoxidable o aluminio. Muro color morado fachada / código **Comex índigo A1-09**.

CAU

Centro de Admisión UNIVA



Isologo UNIVA

Colocar el isologo UNIVA en la sala de espera o "muro principal" en corte láser en acero inoxidable o aluminio, se recomienda muro color azul / código **Comex Chicago R4-10**



Filosofía UNIVA (Misión, Visión y Valores) y/o línea de tiempo UNIVA - plantel

1. Tela sarga, tipo canvas o canvas con bastidor o trovicel con marco delgado imitación aluminio. Diseño Institucional con fotografías de alumnos del campus.
2. Recorte de vinil sobre el muro (instalación con calor en texturas rugosas según lo valore el proveedor)



Valores institucionales:

Perseverancia **Solidaridad** **Lealtad**
Justicia **Honestidad** Respeto

120 cm

Mobiliario

- Sala de espera con sillones negros y mesa de centro bajas con estructura metálica o negra; se recomienda cristal templado o formaica blanca. Colocar en ellas revistas en donde la UNIVA tenga presencia con artículos y/o publicidad.
- Colocar pantalla inteligente con conectividad a la red de pantallas VeoTV - UNIVA. Se recomienda colocarla en el muro con un soporte de tipo brazo retráctil.
- Puertas y/o divisiones entre oficinas y/o cubículos en cristal templado con franjas de vinil esmerilado intercalando emblema UNIVA. Otra alternativa es solo el cristal esmerilado.
- Estantería vertical para folletería interna / programas UNIVA.



5.

Programa señalético

5.1 Señalética Institucional

Mapas de ubicación

Los mapas de ubicación o directorios de áreas u oficinas se deberán representar con formas simples, geométricas y en colores planos; deberán contar con indicadores alfanuméricos para una lectura rápida y funcional.

Deberán ser colocados en muros a la altura de la vista de estatura promedio, así como en totéms o estructuras ubicadas en pasillos o espacios cercanos a los ingresos del plantel.

Para su colocación en muros, se recomienda impresión en vinil en alta resolución, montado en rígido trovical.



Pictogramas

El uso de pictogramas deberá ser realizado por la Dirección General Comercial, en donde se representan personas, herramientas u objetos con estilo lineal a manera de siluetas.

Regletas de aulas, áreas, jefatura y centro de servicios

Colocar el nombre que identifica el área en el centro de la regleta o superficie, o en la parte baja del pictograma en mayúsculas con tipografía Avenir de 3 a 5 cm., así como el texto en inglés con tipografía de entre 1 a 2.5 cm de altura.

Una variante es colocar el pictograma a la izquierda de la regleta y el texto del lado derecho al centro.

Utilizar el fondo de color azul oscuro (pantone 295 C) y los textos (español e inglés) en color blanco. Se recomienda que el soporte sea de aluminio o acero, con recorte de vinil en los colores mencionados idealmente o lo más parecido posible, según la carta de colores del proveedor.

Así también, para la señalización de exteriores, se recomienda utilizar pintura automotriz para fondear y vinil en corte para los textos y gráficos.



Ejemplos de aplicación

**JEFATURA DE IMAGEN Y
COMUNICACIÓN INSTITUCIONAL**
HEAD OF IMAGE & CORPORATE COMMUNICATION



SALA DE MAESTROS
TEACHERS ROOM



3•014 | **AULA**
CLASSROOM



 **ÁREA LIBRE
DE HUMO**
SMOKE FREE AREA



5 **PRIMER NIVEL**
FIRST FLOOR
DIFICIO
OFICINA 1 
RECCIÓN DE PENSAMIENTO ESTRATÉGICO

Reglamentos

Los reglamentos o disposiciones de áreas o servicios deberán ser colocados en lugares accesibles al ingreso de las áreas, aulas o laboratorios.

Utilizar impresión directa sobre el acrílico blanco o transparente; otra alternativa es utilizar una impresión en cartulina opalina o cuché grueso y colocarlo en la parte posterior de un acrílico transparente, se recomienda el uso de "chapetones" en los cuatro extremos del acrílico.

UNIVA

REGLAMENTO

DE USO DE LA SALA DE CÓMPUTO

Centro de Desarrollo y Producción de Medios
Jefatura de Imagen y Comunicación Institucional

La Sala de Cómputo es de uso exclusivo de la comunidad universitaria. Brindará servicio en el siguiente horario, previa reservación:
Lunes a viernes 7:00 a 22:00 hrs.

- 1 Cumplir y respetar este reglamento.
- 2 Presentar credencial de la Institución para el uso del equipo.
- 3 No introducir alimentos ni bebidas.
- 4 Mantener el buen estado de las instalaciones.
- 5 Abstenerse de hacer uso inadecuado de las instalaciones y equipos de cómputo.
- 6 Hacer uso del equipo asignado.
- 7 En caso de hacer uso de audio, es responsabilidad del usuario contar con audífonos para mantener el orden en la sala.
- 8 Permanecer en la sala de cómputo solo durante su tiempo de trabajo.
- 9 No cambiar el equipo de lugar, ni sus accesorios.
- 10 Asegurarse de respaldar su información en unidades personales.
- 11 En caso de utilizar el disco duro de las computadoras, se deberá crear una carpeta que lleve el mismo nombre del alumno dentro de la carpeta de documentos; las carpetas de uso común (Escritorio, Descargas, Música, etc.) se borrarán de manera constante.
- 12 No instalar software sin autorización.
- 13 Apagar el equipo al desocuparlo.
- 14 Entregar teclado y ratón en buen estado.
- 15 El propietario de la credencial será el único responsable del uso que se le dé al equipo de cómputo.
- 16 El incumplimiento de cualquiera de estas reglas será motivo de suspensión de actividad en la sala.

UNIVERSIDAD DEL VALLE DE ATEMAJAC
"Saber más, para ser más"

Señalética Biblioteca

El diseño de señalética para la biblioteca universitaria deberá contar con elementos más limpios, fondo blanco con textos o pictogramas en el color azul (pantone 2718 C)



5.2 Señalética restrictiva

Señalética Protección Civil

El diseño de señalética preventiva, restrictiva y prohibitiva que establece la Unidad Estatal de Protección Civil del Estado de Jalisco, es como el mostrado a continuación.

Estos señalamientos deberán ser impresos sobre material rígido o utilizar el recorte de vinil y ser colocados sobre la superficie necesaria, o sustratos como el estireno o trovicel.



PROHIBIDO PERMANECER
EN EL INTERIOR
DEL VEHÍCULO



PROHIBIDO
PERMANECER EN EL
ESTACIONAMIENTO



PROHIBIDO
FUMAR



PROHIBIDO
EL INGRESO
CON ARMAS



PROHIBIDO CONSUMIR
BEBIDAS
ALCOHÓLICAS



Contacto:

Coordinación de Imagen Institucional y Creatividad
Dirección General Comercial, Corporativo UNIVA.

www.univa.mx

Tel. 01(33) 3134 0800, Ext. 1713